

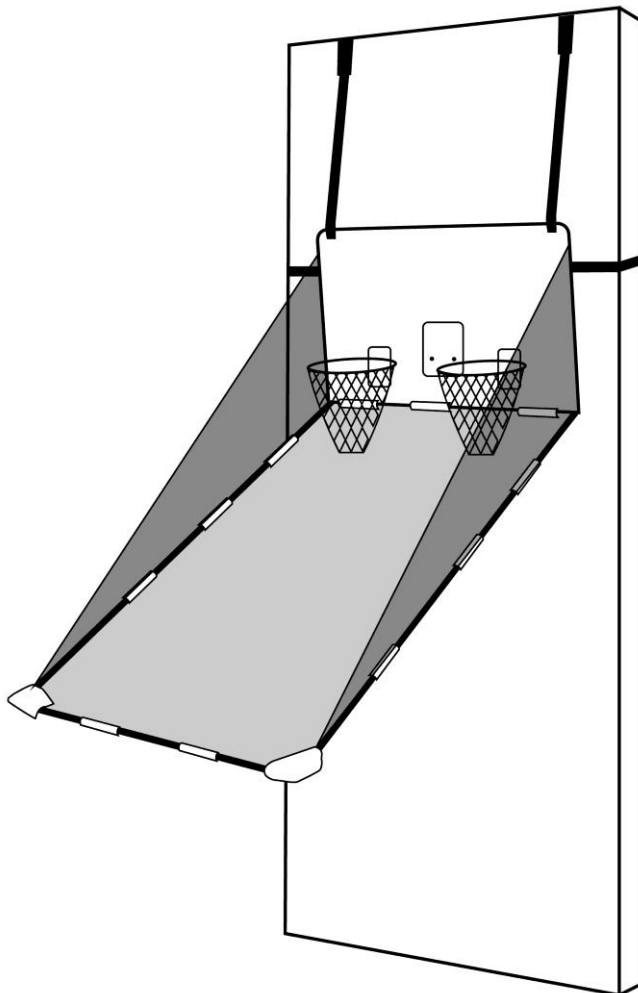

95010 Indoor Basketball Game

UK – - INDOOR BASKETBALL GAME – ASSEMBLY INSTRUCTIONS
FR – JUE DE BASKET EN SALLE - INSTRUCTIONS D'ASSEMBLAGE
ES – JUEGO DE BALONCESTO CUBIERTO - INSTRUCCIONES DE MONTAJEIT
IT – GIOCO DI BASKET AL COPERTO - ISTRUZIONI PER IL MONTAGGIO
NL – INDOOR BASKETBAL SPEL - MONTAGE-INSTRUCTIES
DE – INDOOR-BASKETBALLSPIEL - AUFBAUANLEITUNG



Assembly / Assemblé / Montaje / Montaggio / Montage-instructies / Aufbau Anleitung

Fig. 1

EN: Open the battery compartment on the backside of the backboard with a screw driver. Insert 3x AAA batteries (not included) with correct polarity and close the battery compartment again.

FR: Ouvrez le compartiment des piles à l'arrière de la panneau avec un tournevis. Insérez 3 piles AAA (non incluses) avec la polarité correcte et refermez le compartiment des piles.

ES: Abra el compartimento de la batería en la parte posterior de el respaldo con un destornillador. Inserte 3 pilas AAA (no incluidas) con la polaridad correcta y cierre el compartimento de la batería nuevamente.

IT: Aprire il vano batterie sul retro del tabellone con un cacciavite. Inserire 3 batterie AAA (non incluse) con la polarità corretta e richiudere il vano batterie.

NL: Open het batterijvak aan de achterkant van het bord met een schroevendraaier. Plaats 3x AAA-batterijen (niet meegeleverd) met de juiste polariteit en sluit het batterijvak weer.

DE: Öffnen Sie das Batteriefach auf der Rückseite der Rückwand mit einem Schraubendreher. Legen Sie 3x AAA-Batterien (nicht im Lieferumfang enthalten) mit der richtigen Polarität ein und schließen Sie das Batteriefach wieder.

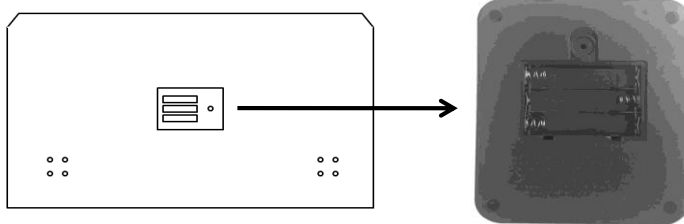

WARNING! Different types of batteries or new and old batteries are not to be mixed! Non rechargeable batteries are not to be recharged. Rechargeable batteries are to be removed before being charged. Rechargeable batteries are only to be charged under adult supervision. Exhausted batteries are to be removed from the game. Batteries are to be inserted with correct polarity. The supply terminals are not to be short-circuited

AVERTISSEMENT! Il ne faut pas utiliser en même temps des types de piles différents, ou des piles neuves et usagées. Il ne faut pas essayer de recharger des piles non rechargeables. Il faut retirer les piles rechargeables avant de les recharger. Les batteries rechargeables ne doivent être chargées que sous la surveillance d'un adulte. Il faut retirer du jeu les piles usagées. Il faut respecter la polarité des piles quand on les insère dans leur logement. Les bornes d'alimentation ne doivent pas être court-circuitées.

CUIDADO! ¡No mezclar distintos tipos de pilas ni pilas nuevas con pilas usadas! No recargar pilas que no sean recargables. Sacar las pilas fuera de la diana antes de proceder a cargarlas. Las baterías recargables solo se deben cargar bajo la supervisión de un adult. Deben retirarse del juego las pilas gastadas. Deben montarse las pilas con la polaridad correcta. Los terminales de

AVVERTENZA! Non mischiare diversi tipi di batterie o batterie vecchie e nuove. Le batterie non ricaricabili non vanno ricaricate.

Rimuovere le batterie ricaricabili dal bersaglio prima di ricaricarle. Le batterie ricaricabili devono essere caricate solo sotto la supervisione di un adulto

Le batterie esaurite vanno rimosse dal giocattolo. Le batterie vanno inserite badando a rispettare le polarità. I terminali di alimentazione non devono essere cortocircuitati

WAARSCHUWING! Meng nooit verschillende types van batterijen of oude met nieuwe batterijen! Laad nooit niet oplaadbare batterijen op.

Haal de oplaadbare batterijen voordat u deze laadt. Oplaadbare batterijen mogen alleen worden opgeladen onder toezicht van een volwassene. Verwijder uitgeputte batterijen uit het spel. Plaats de batterijen volgens de juiste polariteit. De voedingsbron mag niet kortgesloten worden.

WARNING! Unterschiedliche Batterietypen oder alte und neue Batterien dürfen nicht zusammen verwendet werden!

Nicht-aufladbare Batterien dürfen nicht aufgeladen werden. Aufladbare Batterien müssen vor dem Laden entfernt werden.

Wiederaufladbare Batterien dürfen nur unter Aufsicht von Erwachsenen aufgeladen werden. Verbrauchte Batterien müssen aus dem Spiel entfernt werden. Batterien müssen unter Beachtung der korrekten Polarität eingelegt werden. Die Versorgungsanschlüsse dürfen nicht kurzgeschlossen werden.

Fig. 2

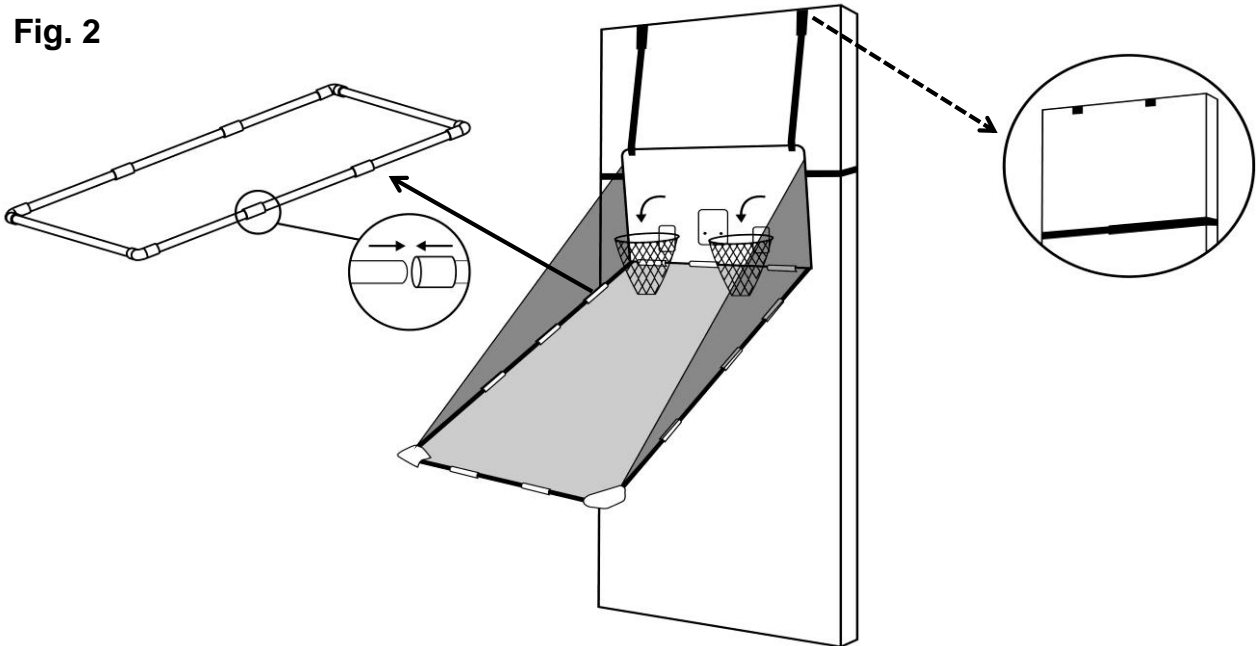

Storage / Stockage / Almacenamiento / Immagazzinamento / Opslag / Aufbewahrung

Fig. 3

ATTENTION! Press down the sensor to unlock, before pushing it upwards!

ATTENTION! Appuyez sur le capteur pour le déverrouiller, avant de le pousser vers le haut!

ATENCIÓN! ¡Presione el sensor hacia abajo para desbloquearlo antes de empujarlo hacia arriba!

ATTENZIONE! Premere verso il basso il sensore per sbloccarlo, prima di spingerlo verso l'alto!

LET OP! Druk de sensor naar beneden om te ontgrendelen, voordat u hem naar boven duwt!

ACHTUNG! Drücken Sie den Sensor zum Entriegeln nach unten, bevor Sie ihn nach oben drücken!

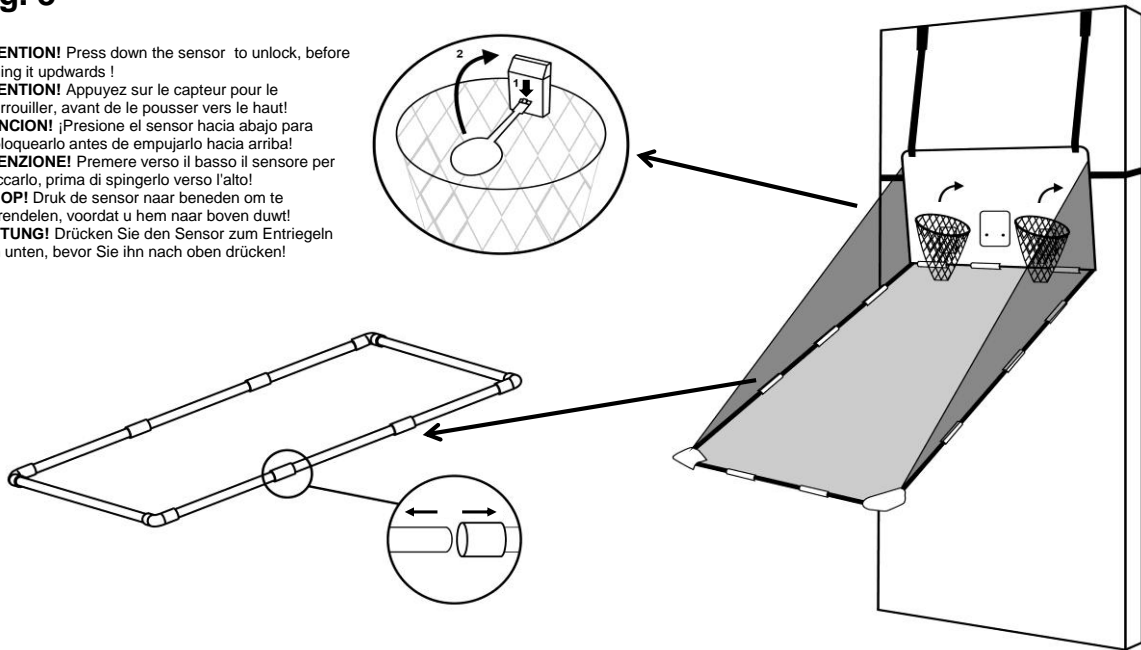
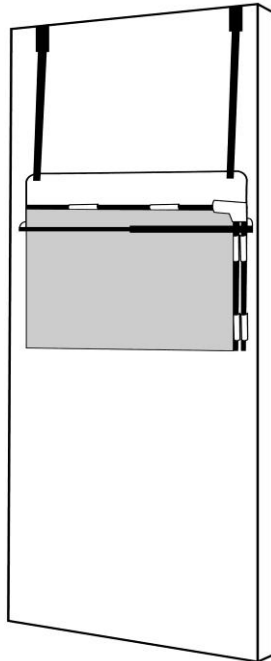

Fig. 4



WARNING!

Not suitable for children under the age of 36 months due to small parts, which could be swallowed or inhaled by young children. Choking hazard! Contains long cord, strangulation hazard! To be assembled by an adult. Please keep this information for future reference. To be used under the direct supervision of an adult. Please ensure that you read all instructions contained in this booklet carefully. Proper use of this product can avoid damage or injury! The product is only intended for private and not commercial use. Check all connecting elements for stability and fit after assembly.

Congratulations on the purchase of your new "FASports" product!

In an effort to promote safety and fun with your use of this product, we at FASports would like to offer the following maintenance and safety information. This FASports item is a quality product. With periodic maintenance, common sense use and care, the product can provide many years of enjoyment. PLEASE NOTE - If you are missing a part, or if you have any question, please do not return the product to the store, please call or contact the Customer Service Centre (support@3esports) and we will endeavour to assist with any queries that you may have. Please also note your model number (as detailed on the front page of this manual and also located on the barcode panel of the colour label on the front apron of the carton packaging) as this information is necessary should you need to contact us with any product queries.

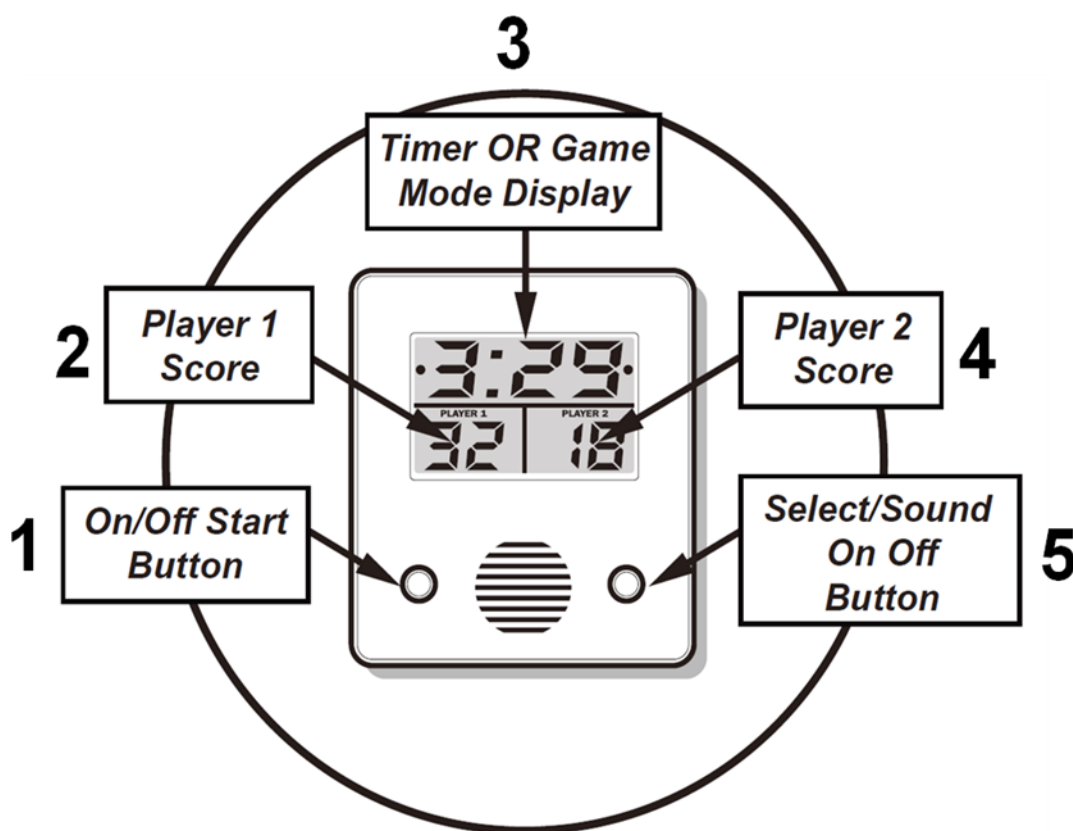
Scoreboard and Buttons

1. On/Off Start Button
2. Player 1 Score Display
3. Timer OR Game Mode Display
4. Player 2 Score Display
5. Select / Sound On/Off Button

Game Setup:

1. Press the ON/OFF button; the display will show G 1.
2. Press the SELECT/ SOUND ON/OFF button to change game modes, from G 1 to G 8.
3. To switch between game modes after the game is turned on, press the SELECT/SOUND ON OFF button.
4. Once the game mode is selected, for example G 1, press the ON/OFF/START button to begin play.
5. To turn the sound off, press and hold the SELECT/SOUND ON OFF button for approximately 3 seconds. To turn the sound back on, repeat.
6. To turn off, press and hold the ON/OFF button for approximately 3 seconds.

The Electronic System goes into sleep mode after 13 minutes of inactivity.

Game Modes

G 1: Single Player, One Hoop

- Player must score only on the Home hoop.
- 2 points are counted for every shot made on the Home hoop only.
- Unlimited time, Maximum score:100

G 2: Single Player, Any Hoop

- Player must score on HOME or VISITOR hoop.
- 2 points are counted for every shot made on either hoop.
- Unlimited time, Maximum score:100

G 3: Single Player, Alternating Hoop

- Player must score on alternating hoops. For example: score on HOME, score on VISITOR, score on HOME, score on VISITOR, etc.
- 2 points are counted for every shot made on the correct hoop.
- Unlimited time, Maximum score:100

G 4: Two Player, Count Up

- Each player must score on their own hoop - HOME or VISITOR.
- 2 points are counted for every shot made.
- Time is preset to one minute.
- The winner is the player who scores the most points in one minute on their own hoop.

G 5: Two Player, Count Down

- Each player must score on their own hoop - HOME or VISITOR.
- Each player starts with 20 points and 2 points are deducted for every shot made in their own hoop.
- There is no time limit.
- The winner is the player who gets to zero, or scores 10 shots, first.

G 6: Two Player, Match Play

- There are 20 games in a match. Each game lasts for 5 seconds.
- Each player must score on their own hoop - HOME or VISITOR.
- The player that scores first on their own hoop during each 5 second game receives 2 points.
- Only one score is counted for each 5 second game.
- The winner is the player with the most points at the end of the 20 game match.

G 7: Two Player, Pro-Match Play

- There are 12 games in a match. Each game lasts for 5 seconds.
- Each player must score on their own hoop - HOME or VISITOR.
- In games 1-3 and 7-9, the player that scores first on their own hoop receives 2 points. Only one score is counted per game.
- In games 4-6 and 10-12, the player that scores first on their own hoop receives 3 points. Only one score is counted per game.
- The winner is the player with the most points at the end of the 12 game match.

G8 : Two Player, Any Hoop, 10 scores in 99 seconds.

- Time limit is 99 seconds.
- Maximum score is 10 points.
- Each player scores 2 points on either the Home or Visitor hoops.
- Player 1 plays until either 10 points have been scored or 99 seconds have elapsed, then Player 2 starts their game.
- The player to have scored 10 points in the quickest time is the winner.

WASTE DISPOSAL

Dispose the product through a private or state recycling agency. Please be aware of the updated official directives. Please contact the recycling agency in case of doubt.

3e oem sports AG

Flurweg 11, D-82402 Seeshaupt
E-Mail: support@3esports.com Website: www.3esports.com
Please keep for future reference.
MADE IN CHINA

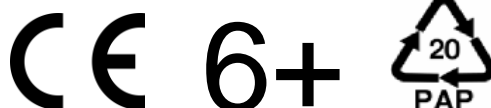

AVERTISSEMENT !

Ne convient pas pour les enfants de moins de 36 mois à cause de la présence de petites pièces pouvant être avalées ou inhalées par de jeunes enfants. Risque d'étouffement. Contient un long cordon. Risque d'étranglement! Doit être assemblé par les adultes. Conservez cette notice d'utilisation pour consultation ultérieure. Doit être utilisé sous la surveillance directe des adultes. Lisez attentivement toutes les consignes et instructions de cette notice d'utilisation. L'utilisation correcte de ce produit permet d'éviter les dommages et les blessures ! Ce produit est conçu exclusivement pour une utilisation privée et non commerciale. Avant utilisation, éliminez toutes les arêtes coupantes ayant pu se former. Après l'assemblage, vérifiez que toutes les pièces de fixation et pièces boulonnées sont solidement fixées et stables.

FELICITATIONS POUR L'ACHAT DE VOTRE NOUVEAU PRODUIT « FASports » !

Afin d'accroître la sécurité et le plaisir d'utilisation de votre produit, nous, à FASports, vous fournissons les consignes de sécurité et d'entretien suivantes. Ce produit FASports est d'excellente qualité. L'entretien périodique, le bon sens et le respect des consignes de sécurité vous permettront de profiter de nombreuses années de votre produit. REMARQUE – Si une pièce est manquante ou si vous avez des questions, ne retournez pas le produit au magasin où vous l'avez achetée. Contactez le centre du service client (support@3esports), nous nous efforcerons de répondre à toutes vos demandes. Notez le numéro de modèle (indiqué sur la première page de cette notice d'utilisation et au niveau du code-barres de l'étiquette de couleur sur l'avant du carton d'emballage), car il est nécessaire pour toute demande concernant le produit.

Tableau de bord et boutons

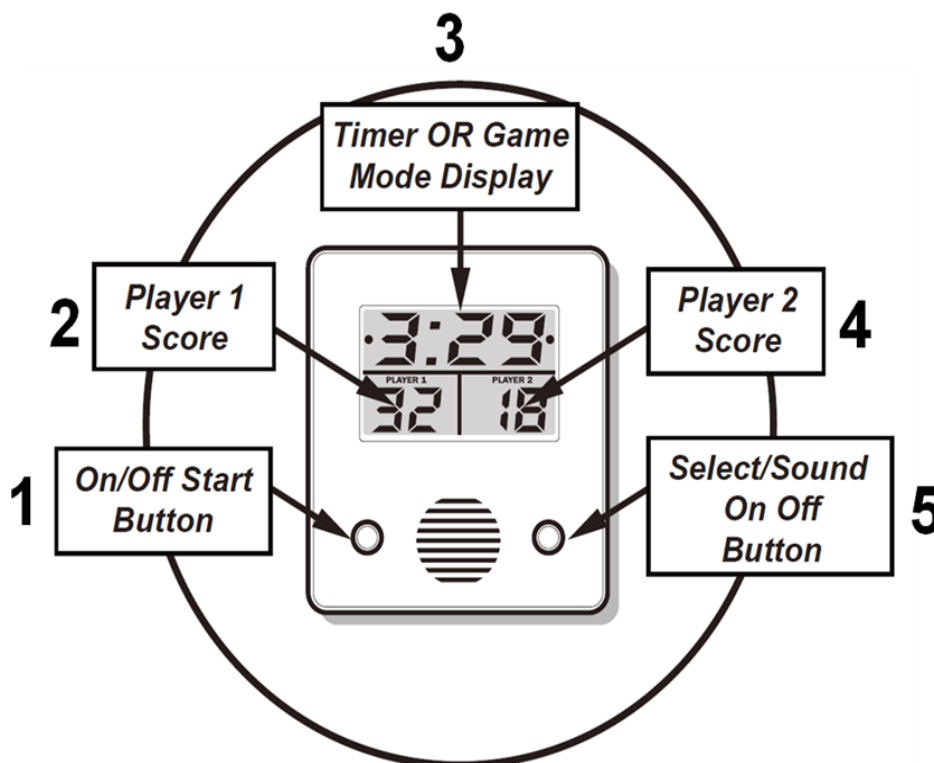

1. Bouton Marche / Arrêt
2. Affichage du score du joueur 1
3. Affichage de la minuterie OU du mode de jeu
4. Affichage du score du joueur 2
5. Bouton Select / Sound On / Off

Configuration du jeu:

1. Appuyez sur le bouton ON / OFF; l'écran affichera G 1.
2. Appuyez sur le bouton SELECT / SOUND ON / OFF pour changer les modes de jeu, de G 1 à G 8.
3. Pour basculer entre les modes de jeu une fois le jeu activé, appuyez sur le bouton SELECT / SOUND ON OFF.
4. Une fois le mode de jeu sélectionné, par exemple G 1, appuyez sur le bouton ON / OFF / START pour commencer la lecture.
5. Pour désactiver le son, maintenez enfoncé le bouton SELECT / SOUND ON OFF pendant environ 3 secondes. Pour réactiver le son, répétez.
6. Pour éteindre, appuyez sur le bouton ON / OFF et maintenez-le enfoncé pendant environ 3 secondes.

Le système électronique passe en mode veille après 13 minutes d'inactivité.

Modes de jeu

G 1: Un joueur, un cerceau

- Le joueur ne doit marquer que sur le panier d'accueil.
- 2 points sont comptés pour chaque tir effectué sur le cerceau Home uniquement.
- Temps illimité, score maximum: 100

G 2: solo, tout cerceau

- Le joueur doit marquer sur le cerceau HOME ou VISITOR.
- 2 points sont comptés pour chaque tir effectué sur l'un ou l'autre des cerceaux.
- Temps illimité, score maximum: 100

G 3: Single Player, Alternating Hoop

- Le joueur doit marquer sur des cerceaux alternés. Par exemple: score sur HOME, score sur VISITOR, score sur HOME, score sur VISITOR, etc.
- 2 points sont comptés pour chaque tir effectué sur le bon cerceau.
- Temps illimité, score maximum: 100

G 4: Deux joueurs, compte à rebours

- Chaque joueur doit marquer sur son propre cerceau
- MAISON ou VISITEUR.
- 2 points sont comptés pour chaque tir effectué.
- Le temps est pré-réglé sur une minute.
- Le gagnant est le joueur qui marque le plus de points en une minute sur son propre cerceau.

G 5: Deux joueurs, compte à rebours

- Chaque joueur doit marquer sur son propre cerceau
- MAISON ou VISITEUR.
- Chaque joueur commence avec 20 points et 2 points sont déduits pour chaque tir effectué dans son propre cerceau.
- Il n'y a pas de limite de temps.
- Le gagnant est le joueur qui arrive à zéro ou marque 10 tirs en premier.

G 6: deux joueurs, match play

- Il y a 20 matchs dans un match. Chaque partie dure 5 secondes.
- Chaque joueur doit marquer sur son propre cerceau
- ACCUEIL ou VISITEUR.
- Le joueur qui marque le premier sur son propre cerceau pendant chaque 5 seconde partie reçoit 2 points.
- Un seul score est compté pour chaque partie de 5 secondes.
- Le gagnant est le joueur avec le plus de points à la fin du match de 20 matchs.

G 7: Jeu à deux joueurs, Pro-Match

- Il y a 12 matchs dans un match. Chaque partie dure 5 secondes.
- Chaque joueur doit marquer sur son propre cerceau - ACCUEIL ou VISITEUR.
- Dans les matchs 1-3 et 7-9, le joueur qui marque le premier sur son propre cerceau reçoit 2 points. Un seul score est compté par match.
- Dans les matchs 4-6 et 10-12, le joueur qui marque le premier sur son propre cerceau reçoit 3 points. Un seul score est compté par match.
- Le gagnant est le joueur avec le plus de points à la fin du match de 12 matchs.

G8: Deux joueurs, n'importe quel cerceau, 10 scores en 99 secondes.

- Le délai est de 99 secondes.
- Le score maximum est de 10 points.
- Chaque joueur marque 2 points sur les cerceaux d'accueil ou de visiteur.
- Le joueur 1 joue jusqu'à ce que 10 points aient été marqués ou que 99 secondes se soient écoulées, puis le joueur 2 commence sa partie.
- Le joueur ayant marqué 10 points le plus rapidement est le vainqueur.

MISE AU REBUT

Mettez le produit au rebut via un organisme de recyclage public ou privé. Prenez connaissance des directives officielles mises à jour. Contactez l'agence de recyclage en cas de doute.

3e oem sports AG

Flurweg 11, D-82402 Seeshaupt

E-Mail: support@3esports.com Website: www.3esports.com

À conserver pour consultation ultérieure.

FABRIQUÉ EN CHINE

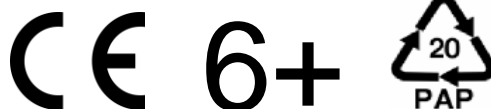

¡ADVERTENCIA!

El producto no es adecuado para niños menores de 36 meses debido a que incluye elementos pequeños y bolas que podrían ser ingeridas o inhaladas por niños pequeños. ¡Peligro de asfixia! Contiene cordón largo. ¡Peligro de estrangulamiento! Se recomienda que el ensamblaje lo efectúe un adulto. Guarde esta información para futuras consultas. Usar bajo constante supervisión de un adulto. Asegúrese de leer detenidamente todas las instrucciones incluidas en este folleto. ¡El uso correcto de este producto evita daños y lesiones corporales! Este producto está hecho para ser usado en entornos domésticos y no es apto para usos comerciales. Compruebe que todos los elementos de conexión están bien fijados y estables después de montar el producto.

¡ENHORABUENA POR HABERSE DECIDIDO A ADQUIRIR ESTE NUEVO PRODUCTO DE "FASports"!

En nuestro afán por fomentar la seguridad a fin de que disfrute de este producto, FASports le estará agradecido si dedica unos minutos a leer la siguiente información sobre seguridad y mantenimiento. Este artículo de FASports es un producto de calidad. Con el debido mantenimiento periódico, cuidado y uso sensato del producto, podrá disfrutarlo durante muchos años. **INFORMACIÓN IMPORTANTE:** en caso de que falte algún elemento o desee formular alguna pregunta, no devuelva el producto a la tienda donde lo haya adquirido. Póngase en contacto con el departamento de servicio al consumidor llamando por teléfono al número (support@3esports) y le prestaremos asistencia respondiendo a cualquier pregunta que pueda tener. Asimismo, anote el número de modelo de su producto (descrito en la portada de este manual y en el código de barras de la etiqueta de color adherida en el lado frontal del embalaje de cartón), ya que esta información será necesaria en caso de que necesite ponerse en contacto con nosotros para solventar alguna duda o problema con respecto al producto.

Cuadro de indicadores y botones

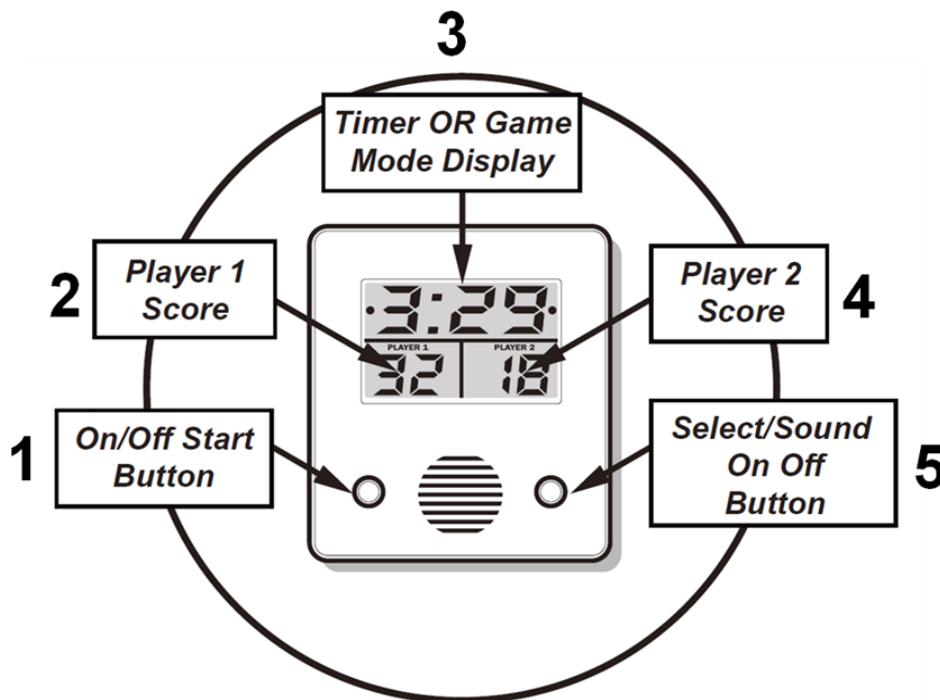

1. Botón de encendido / apagado
2. Pantalla de puntuación del jugador 1
3. Temporizador o pantalla de modo de juego
4. Pantalla de puntuación del jugador 2
5. Botón Seleccionar / Sonido Encendido / Apagado

Configuración del juego:

1. Presione el botón ON / OFF; la pantalla mostrará G 1.
2. Presione el botón SELECT / SOUND ON / OFF para cambiar los modos de juego, de G 1 a G 8.
3. Para cambiar entre los modos de juego después de encender el juego, presione el botón SELECT / SOUND ON OFF.
4. Una vez que se selecciona el modo de juego, por ejemplo G 1, presione el botón ON / OFF / START para comenzar a jugar.
5. Para apagar el sonido, presione y mantenga presionado el botón SELECT / SOUND ON OFF durante aproximadamente 3 segundos. Para volver a activar el sonido, repita.
6. Para apagar, presione y mantenga presionado el botón ON / OFF durante aproximadamente 3 segundos.

El sistema electrónico entra en modo de suspensión después de 13 minutos de inactividad.

Modos de juego

G 1: un jugador, un aro

- El jugador debe anotar solo en el aro local.
- Se cuentan 2 puntos por cada disparo realizado solo en el aro Home.
- Tiempo ilimitado, puntaje máximo: 100

G 2: un jugador, cualquier aro

- El jugador debe anotar en el aro HOME o VISITOR.
- Se cuentan 2 puntos por cada disparo realizado en cualquier aro.
- Tiempo ilimitado, puntaje máximo: 100

G 3: un jugador, aro alterno

- El jugador debe anotar en aros alternos. Por ejemplo: puntaje en HOME, puntaje en VISITOR, puntaje en HOME, puntaje en VISITOR, etc.
- Se cuentan 2 puntos por cada disparo realizado en el aro correcto.
- Tiempo ilimitado, puntaje máximo: 100

G 4: dos jugadores, cuenta hasta

- Cada jugador debe anotar en su propio aro - INICIO o VISITANTE.
- Se cuentan 2 puntos por cada disparo realizado.
- El tiempo está preestablecido a un minuto.
- El ganador es el jugador que anota más puntos en un minuto en su propio aro.

G 5: dos jugadores, cuenta atrás

- Cada jugador debe anotar en su propio aro - INICIO o VISITANTE.
- Cada jugador comienza con 20 puntos y se deducen 2 puntos por cada disparo realizado en su propio aro.
- No hay límite de tiempo.
- El ganador es el jugador que llega a cero, o anota 10 tiros, primero.

G 6: Dos jugadores, Match Play

- Hay 20 juegos en un partido. Cada juego dura 5 segundos.
- Cada jugador debe anotar en su propio aro - INICIO o VISITANTE.
- El jugador que anota primero en su propio aro durante cada juego de 5 segundos recibe 2 puntos.
- Solo se cuenta un puntaje por cada juego de 5 segundos.
- El ganador es el jugador con más puntos al final del partido de 20 juegos.

G 7: dos jugadores, juego pro partido

- Hay 12 juegos en un partido. Cada juego dura 5 segundos.
- Cada jugador debe anotar en su propio aro - INICIO o VISITANTE.
- En los juegos 1-3 y 7-9, el jugador que anota primero en su propio aro recibe 2 puntos. Solo se cuenta un puntaje por juego.
- En los juegos 4-6 y 10-12, el jugador que anota primero en su propio aro recibe 3 puntos. Solo se cuenta un puntaje por juego.
- El ganador es el jugador con más puntos al final del partido de 12 juegos.

G8: Dos jugadores, cualquier aro, 10 puntajes en 99 segundos.

- El límite de tiempo es de 99 segundos.
- La puntuación máxima es de 10 puntos.
- Cada jugador obtiene 2 puntos en los aros Home o Visitor.
- El jugador 1 juega hasta que se hayan anotado 10 puntos o hayan transcurrido 99 segundos, luego el jugador 2 comienza su juego.
- El jugador que haya anotado 10 puntos en el tiempo más rápido es el ganador.

CÓMO DESECHAR EL PRODUCTO

Deseche este producto llevándolo a un punto de recogida o reciclaje previsto a tal efecto por las autoridades municipales o entidades privadas. Infórmese de las normativas oficiales vigentes en materia de desecho. En caso de duda, solicite información a la entidad de reciclaje que corresponda.

3e oem sports AG

Flurweg 11, D-82402 Seeshaupt
E-Mail: support@3esports.com Website:
www.3esports.com

Conserve estas instrucciones como referencia futura

FABRICADO EN CHINA



AVVERTENZA!

Non adatto per bambini di età inferiore a 36 mesi per la presenza di parti piccole che potrebbero essere ingoiate o inalate dai bambini piccoli. Rischio di soffocamento! Contiene cavo lungo. Pericolo di strangolamento! Deve essere assemblato da un adulto. Conservare questo manuale per futuro riferimento. Da utilizzare sotto la supervisione di un adulto. Leggere con attenzione tutte le istruzioni contenute nel presente manuale. L'uso corretto di questo prodotto può evitare danni o lesioni! Questo prodotto è progettato esclusivamente per uso privato e non commerciale. Controllare la stabilità e il fissaggio di tutte le giunzioni.

CONGRATULAZIONI PER L'ACQUISTO DEL VOSTRO NUOVO PRODOTTO FASports!

Al fine di promuovere sicurezza e divertimento durante l'uso del prodotto, FASports desidera fornire le seguenti istruzioni di manutenzione e sicurezza. Questo prodotto FASports è un prodotto di qualità. Con manutenzione periodica, buon senso e attenzione nell'uso, questo prodotto garantirà anni di divertimento in sicurezza. **NOTA** – Se manca un componente, o in caso di dubbi, non riportare il prodotto presso il rivenditore ma contattare il Servizio clienti (support@3esports) per ricevere assistenza. Prendere nota del numero di modello (riportato sulla prima pagina di questo manuale e sul codice a barre dell'etichetta colorata sulla parte anteriore della ribalta dell'imballaggio), perché tale informazione è necessaria per ricevere assistenza.

Quadro di valutazione e pulsanti

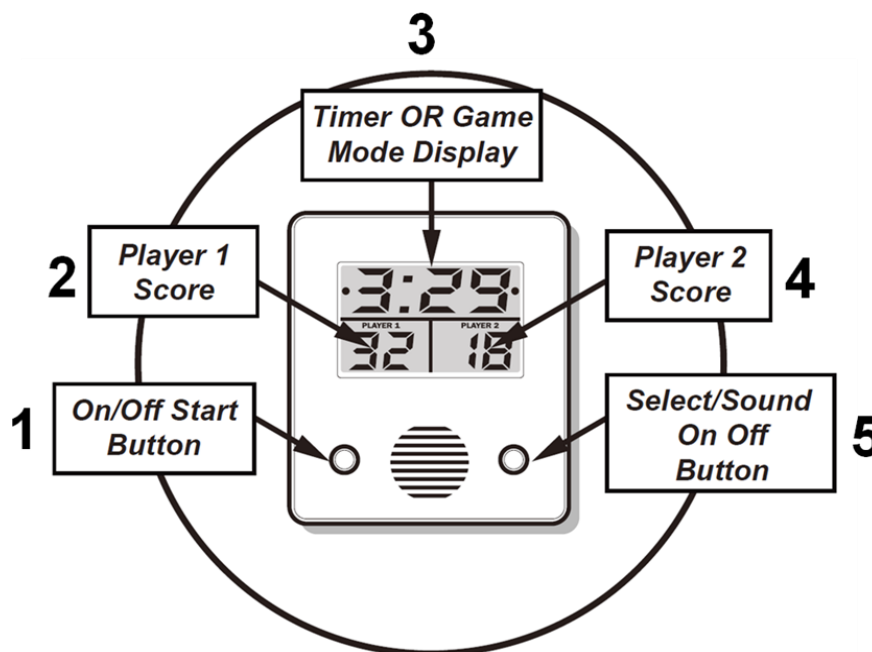

1. Pulsante di accensione / spegnimento
2. Display punteggio giocatore 1
3. Timer O Display della modalità di gioco
4. Visualizzazione del punteggio del giocatore 2
5. Selezionare il pulsante / Attiva / Disattiva audio

Configurazione del gioco:

1. Premere il pulsante ON / OFF; il display mostrerà G 1.
2. Premi il tasto SELECT / SOUND ON / OFF per cambiare le modalità di gioco, da G 1 a G 8.
3. Per passare da una modalità di gioco all'altra, premere il pulsante SELEZIONA / SUONO ON OFF.
4. Dopo aver selezionato la modalità di gioco, ad esempio G 1, premi il pulsante ON / OFF / START per iniziare a giocare.
5. Per disattivare l'audio, tenere premuto il tasto SELECT / SOUND ON OFF per circa 3 secondi. Per riattivare l'audio, ripetere.
6. Per spegnere, tenere premuto il pulsante ON / OFF per circa 3 secondi.

Il sistema elettronico entra in modalità di sospensione dopo 13 minuti di inattività.

Modalità di gioco

G 1: giocatore singolo, un cerchio

- Il giocatore deve segnare solo sul telaio principale.
- Vengono conteggiati 2 punti per ogni tiro effettuato sul telaio principale.
- Tempo illimitato, punteggio massimo: 100

G 2: Single Player, Any Hoop

- Il giocatore deve segnare sul telaio HOME o VISITOR.
- Vengono conteggiati 2 punti per ogni tiro effettuato su uno dei due cerchi.
- Tempo illimitato, punteggio massimo: 100

G 3: giocatore singolo, cerchio alternato

- Il giocatore deve segnare su cerchi alternati. Ad esempio: punteggio su HOME, punteggio su VISITOR, punteggio su HOME, punteggio su VISITOR, ecc.
- Vengono conteggiati 2 punti per ogni tiro effettuato sul telaio corretto.
- Tempo illimitato, punteggio massimo: 100

G 4: Two Player, Count Up

- Ogni giocatore deve segnare sul proprio cerchio - CASA o VISITATORE.
- Vengono conteggiati 2 punti per ogni tiro effettuato.
- Il tempo è preimpostato su un minuto.
- Il vincitore è il giocatore che segna il maggior numero di punti in un minuto sul proprio cerchio.

G 5: due giocatori, conto alla rovescia

- Ogni giocatore deve segnare sul proprio cerchio - CASA o VISITATORE.
- Ogni giocatore inizia con 20 punti e vengono detratti 2 punti per ogni tiro effettuato nel proprio cerchio.
- Non c'è limite di tempo.
- Il vincitore è il giocatore che arriva a zero o segna per primo 10 colpi.

G 6: Two Player, Match Play

- Ci sono 20 partite in una partita. Ogni partita dura 5 secondi.
- Ogni giocatore deve segnare sul proprio cerchio - CASA o VISITATORE.
- Il giocatore che segna per primo sul proprio canestro durante ogni partita di 5 secondi riceve 2 punti.
- Viene conteggiato un solo punteggio per ogni 5 secondi di gioco.
- Il vincitore è il giocatore con il maggior numero di punti alla fine della partita 20.

G 7: Two Player, Pro-Match Play

- Ci sono 12 partite in una partita. Ogni partita dura 5 secondi.
- Ogni giocatore deve segnare sul proprio cerchio - CASA o VISITATORE.
- Nei giochi 1-3 e 7-9, il giocatore che segna per primo sul proprio telaio riceve 2 punti. Viene conteggiato un solo punteggio per partita.
- Nei giochi 4-6 e 10-12, il giocatore che segna per primo sul proprio telaio riceve 3 punti. Viene conteggiato un solo punteggio per partita.
- Il vincitore è il giocatore con il maggior numero di punti alla fine della partita 12.

G8: Two Player, Any Hoop, 10 punteggi in 99 secondi.

- Il limite di tempo è di 99 secondi.
- Il punteggio massimo è di 10 punti.
- Ogni giocatore segna 2 punti sui cerchi Home o Visitor.
- Il giocatore 1 gioca fino a quando non sono stati segnati 10 punti o sono trascorsi 99 secondi, quindi il giocatore 2 inizia la partita.
- Il giocatore che ha segnato 10 punti nel minor tempo è il vincitore.

SMALTIMENTO

Smaltire il prodotto in un apposito centro di raccolta e riciclaggio, rispettando tutte le leggi e le normative vigenti. In caso di dubbi, contattare gli uffici comunali preposti.

3e oem sports AG

Flurweg 11, D-82402 Seeshaupt
E-Mail: support@3esports.com Website: www.3esports.com
Conservare per eventuali riferimenti futuri
FABBRICATO IN CINA

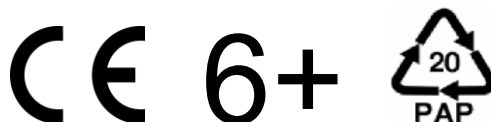

WAARSCHUWING!

Niet geschikt voor kinderen jonger dan 36 maanden vanwege kleine onderdelen, die door jonge kinderen kunnen worden ingeslikt of ingeademd. Blokkeergevaar! Bevat lang snoer, verstikkingsgevaar! Te monteren door een volwassene. Bewaar deze informatie voor toekomstig gebruik. Te gebruiken onder direct toezicht van een volwassene. Zorg ervoor dat u alle instructies in dit boekje zorgvuldig leest. Correct gebruik van dit product kan schade of letsel voorkomen! Het product is alleen bedoeld voor privégebruik en niet voor commercieel gebruik. Controleer alle verbindingselementen op stabiliteit en pasvorm na montage..

Gefeliciteerd met de aankoop van uw nieuwe "FASports" -product! In een poging veiligheid en plezier met uw gebruik van dit product te bevorderen, willen wij bij FASports de volgende informatie over onderhoud en veiligheid bieden. Dit FaSports-artikel is een kwaliteitsproduct. Met periodiek onderhoud, gezond verstand gebruik en zorg kan het product vele jaren plezier bieden. LET OP - Als u een onderdeel mist, of als u vragen heeft, stuur het product dan niet terug naar de winkel, bel of neem contact op met de klantenservice (support@3esports) en we zullen proberen u te helpen met eventuele vragen. Noteer ook uw modelnummer (zoals vermeld op de voorpagina van deze handleiding en ook op het streepjescodepaneel van het voorschort van de kartonnen verpakking), omdat deze informatie nodig is als u contact met ons wilt opnemen met een product vragen.

Scorebord en knoppen

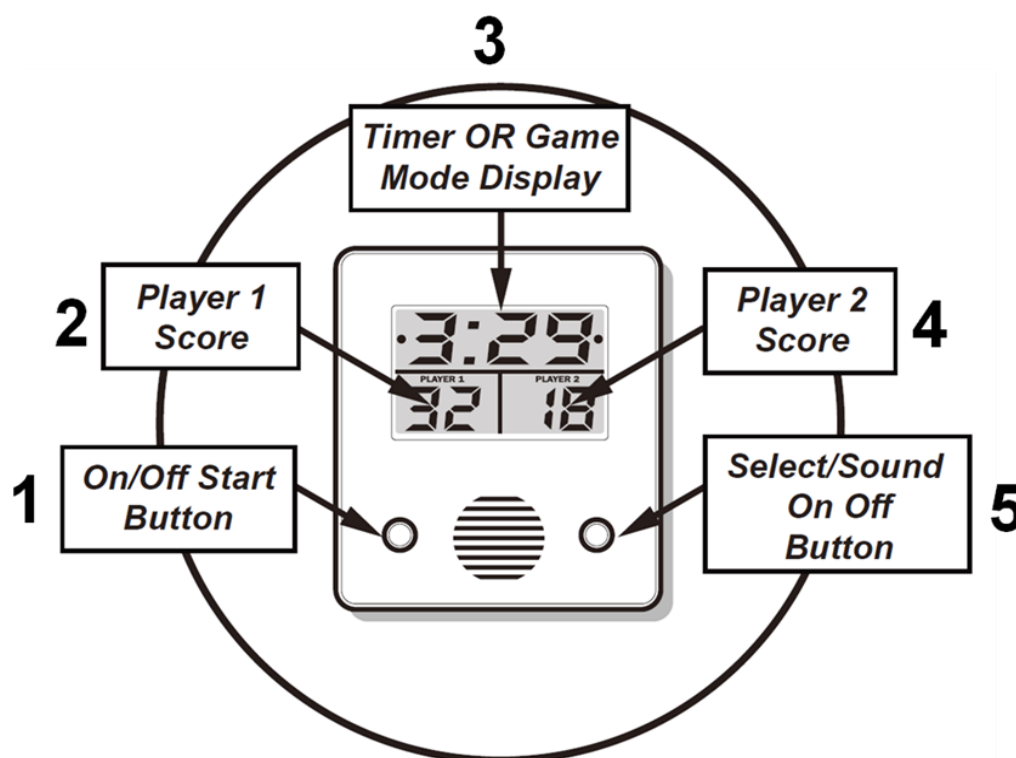

1. Aan / uit startknop
2. Score-weergave van speler 1
3. Timer OF spelmodusweergave
4. Speler 2 score weergave
5. Selecteer / Geluid aan / uit-knop

Game-instellingen:

1. Druk op de AAN / UIT-knop; op het display verschijnt G 1.
2. Druk op de SELECT / SOUND ON / OFF-knop om de spelmodi te veranderen, van G 1 naar G 8.
3. Om te schakelen tussen spelmodi nadat het spel is ingeschakeld, druk je op de SELECT / SOUND ON OFF-knop.
4. Zodra de spelmodus is geselecteerd, bijvoorbeeld G 1, drukt u op de AAN / UIT / START-knop om te beginnen met spelen.
5. Om het geluid uit te schakelen, houdt u de SELECT / SOUND ON OFF-knop ongeveer 3 seconden ingedrukt. Herhaal dit om het geluid weer aan te zetten.
6. Om uit te schakelen, houdt u de AAN / UIT-knop ongeveer 3 seconden ingedrukt.

Het elektronische systeem gaat na 13 minuten inactiviteit in de slaapstand.

Spelmodi

G 3: Single Player, afwisselend borduurraam

- Speler moet scoren op afwisselende hoepels. Bijvoorbeeld: score op HOME, score op VISITOR, score op HOME, score op VISITOR, etc.
- 2 punten worden geteld voor elke opname die op de juiste borduurring is gemaakt.
- Onbepaalde tijd, maximale score: 100

G 4: Twee spelers, tel op

- Elke speler moet scoren op zijn eigen borduurring - THUIS of BEZOEKER.
- 2 punten worden geteld voor elke gemaakte opname.
- Tijd is vooraf ingesteld op één minuut. - De winnaar is de speler die in één minuut de meeste punten scoort op zijn eigen borduurring.

G 5: Twee spelers, aftellen

- Elke speler moet scoren op zijn eigen borduurring - THUIS of BEZOEKER.
- Elke speler begint met 20 punten en 2 punten worden afgetrokken voor elk schot dat in zijn eigen hoepel wordt gemaakt.
- Er is geen tijdslimiet.
- De winnaar is de speler die als eerste nul krijgt of 10 schoten scoort.

G 6: Matchplay voor twee spelers

- Er zijn 20 wedstrijden in een wedstrijd. Elk spel duurt 5 seconden.
- Elke speler moet scoren op zijn eigen borduurring - THUIS of BEZOEKER.
- De speler die als eerste scoort op zijn eigen borduurring tijdens elk spel van 5 seconden, ontvangt 2 punten.
- Er wordt slechts één score geteld voor elke wedstrijd van 5 seconden.
- De winnaar is de speler met de meeste punten aan het einde van de wedstrijd van 20 wedstrijden.

G 7: Pro-Match Play voor twee spelers

- Er zijn 12 wedstrijden in een wedstrijd. Elk spel duurt 5 seconden.
- Elke speler moet scoren op zijn eigen borduurring - THUIS of BEZOEKER.
- In games 1-3 en 7-9 krijgt de speler die als eerste scoort op zijn eigen hoepel 2 punten. Per wedstrijd wordt slechts één score geteld.
- In games 4-6 en 10-12 krijgt de speler die als eerste scoort op zijn eigen hoepel 3 punten. Per wedstrijd wordt slechts één score geteld.
- De winnaar is de speler met de meeste punten aan het einde van de wedstrijd van 12 wedstrijden.

G8: Twee spelers, elke borduurring, 10 scores in 99 seconden.

- Tijdslimiet is 99 seconden. - Maximale score is 10 punten.
- Elke speler scoort 2 punten op de Home- of Visitor-hoepels.
- Speler 1 speelt totdat 10 punten zijn gescoord of 99 seconden zijn verstreken, waarna speler 2 begint met spelen.
- De speler die in de snelste tijd 10 punten heeft gescoord, is de winnaar.

AFVALVERWIJDERING

Gooi het product weg via een particulier of nationaal recyclingbedrijf. Houd rekening met de bijgewerkte officiële richtlijnen. Neem bij twijfel contact op met het recyclingbedrijf

3e oem sports AG

Flurweg 11, D-82402 Seeshaupt
E-Mail: support@3esports.com Website:

www.3esports.com

Bewaar deze voor latere raadpleging.

GEMAAKT IN CHINA

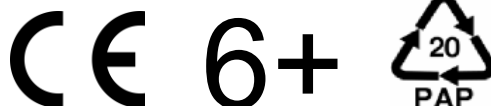

ACHTUNG!

Nicht geeignet für Kinder unter 36 Monaten. Enthält kleine Bauteile, die verschluckt oder eingeatmet werden können. Erstickungsgefahr! Enthält lange Schnur. Strangulationsgefahr! Muss von Erwachsenen aufgebaut werden. Bitte diese Information aufbewahren. Benutzung unter unmittelbarer Aufsicht von Erwachsenen. Lesen Sie alle Anleitungen in dieser Broschüre aufmerksam durch. Bei korrekter Benutzung dieses Produktes vermeiden Sie Beschädigungen und Verletzungen! Das Produkt ist lediglich für den privaten und nicht für den gewerblichen Gebrauch bestimmt. Nach dem Aufbau alle Steckverbindungen auf festen Sitz kontrollieren.

HERZLICHEN GLÜCKWUNSCH ZUM KAUF IHRES NEUEN "FASports" PRODUKTES!

Um Ihre Sicherheit und Spaß beim Gebrauch zu unterstützen möchten wir Ihnen die folgenden Wartungs- und Sicherheitsinformationen nahebringen. Dieser FASports Artikel ist ein Qualitätsprodukt. Mit regelmäßiger Wartung, gesundem Menschenverstand, Gebrauch und Pflege werden Sie viele Jahre Freude an dem Produkt haben. HINWEIS: Sollte ein Teil fehlen oder falls Sie Fragen haben, bringen Sie das Produkt bitte nicht in das Geschäft zurück. Setzen Sie sich mit unserem Kundendienst (support@3esports.com) in Verbindung. Wir werden uns bemühen eventuell aufgetretene Probleme zu beheben. Bitte notieren Sie die Modellnummer (die Sie auf dem Deckblatt dieses Handbuchs und auch neben dem Strichcode auf dem bunten Aufkleber an der Vorderseite der Verpackung finden), da Sie diese eventuell benötigen, falls Sie sich mit uns in Verbindung setzen möchten.

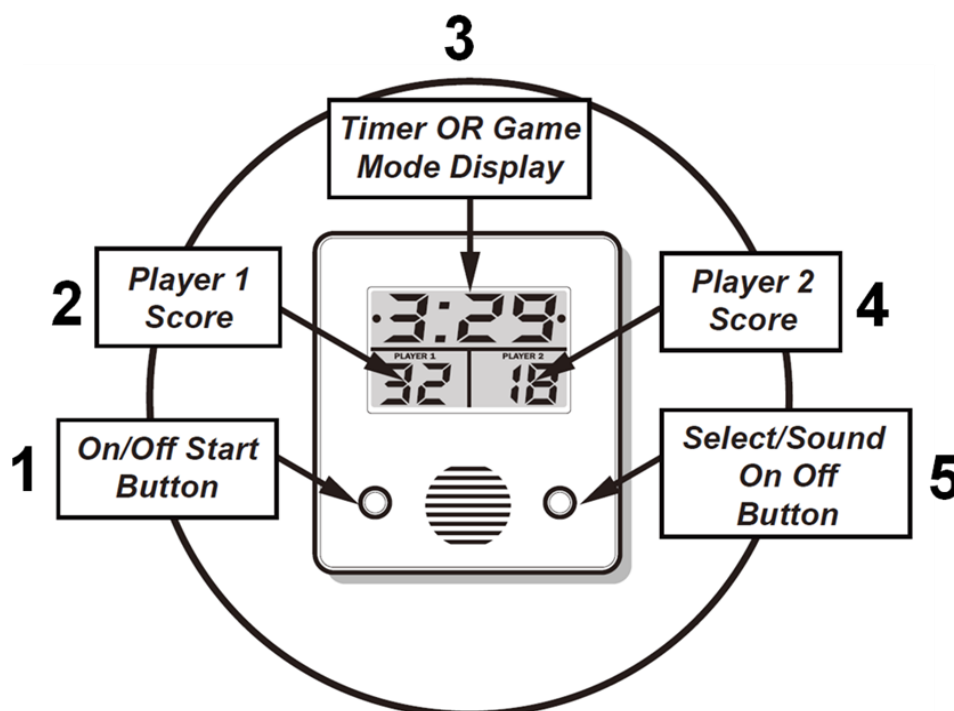
Anzeige und Knöpfe

1. An/Aus Start Knopf
2. Spieler 1 Punkteanzeige
3. Timer ODER Spielmodusanzeige
4. Spieler 2 Punkteanzeige
5. SELECT / Sound An/Aus Knopf

Game Setup:

1. Drücken Sie den An/Aus Knopf; das Display zeigt G 1.
2. Drücken Sie den SELECT/ SOUND ON/OFF Knopf um den Spielmodus zu wechseln, von G 1 bis G 8.
3. Um zwischen den Spielen zu wechseln, nachdem ein Spiel ausgewählt wurde, drücken Sie den SELECT/SOUND ON OFF button.
4. Wenn ein Spielmodus ausgewählt wurde, z.B. G 1, drücken Sie den ON/OFF/START Knopf um mit dem Spiel zu beginnen.
5. Um den Sound auszuschalten, halten Sie den SELECT/SOUND ON OFF für ca. 3 Sekunden gedrückt. Drücken Sie nochmals für 3 Sekunden um den Sound wieder anzustellen.
6. Um das Gerät auszuschalten, drücken Sie den ON/OFF Knopf für ca. 3 Sekunden.

Nach 13 Minuten ohne Aktivität geht das Gerät in einen Schlafmodus.

Spielmodi

G 1: Einzelspieler, ein Korb

- Der Spieler darf nur im Home Korb punkten.
- Für jeden Treffer aus den Home Korb werden 2 Punkte gezählt.
- Unbegrenzte Zeit, maximale Punktzahl: 100

G 2: Einzelspieler, beide Körbe

- Der Spieler muss auf HOME oder VISITOR Korb punkten.
- Für jeden Treffer auf einem der Körbe werden 2 Punkte gezählt.
- Unbegrenzte Zeit, maximale Punktzahl: 100

G 3: Einzelspieler, wechselnder Korb

- Der Spieler muss abwechselnd punkten. Zum Beispiel: Treffer auf HOME, Treffer auf VISITOR, Treffer auf HOME, Treffer auf VISITOR usw.
- Für jeden Treffer auf den richtigen Korb werden 2 Punkte gezählt.
- Unbegrenzte Zeit, maximale Punktzahl: 100

G 4: Zwei Spieler, Count Up

- Jeder Spieler muss auf seinem eigenen Korb punkten - HOME oder VISITOR.
- Für jeden Treffer werden 2 Punkte gezählt.
- Die Zeit ist auf eine Minute voreingestellt.
- Der Gewinner ist der Spieler, der in einer Minute auf seinem eigenen Reifen die meisten Punkte erzielt.

G 5: Zwei Spieler, Countdown

- Jeder Spieler muss auf seinem eigenen Korb punkten - HOME oder VISITOR.
- Jeder Spieler beginnt mit 20 Punkten und 2 Punkte werden für jeden Treffer in seinen eigenen Korb abgezogen.
- Es gibt keine zeitliche Begrenzung.
- Der Gewinner ist der Spieler, der zuerst Null erreicht oder 10 Treffer erzielt.

G 6: Zwei Spieler, Match Play

- Es gibt 20 Spiele in einem Match. Jedes Spiel dauert 5 Sekunden.
- Jeder Spieler muss auf seinem eigenen Korb punkten - HOME oder VISITOR.
- Der Spieler, der in jedem 5-Sekunden-Spiel zuerst auf seinem eigenen Korb punktet, erhält 2 Punkte.
- Für jedes 5-Sekunden-Spiel wird nur eine Punktzahl gezählt.
- Der Gewinner ist der Spieler mit den meisten Punkten am Ende des 20-Spiele-Spiels.

G 7: Zwei-Spieler-Pro-Match-Spiel

- Es gibt 12 Spiele in einem Match. Jedes Spiel dauert 5 Sekunden.
- Jeder Spieler muss auf seinem eigenen Korb punkten - HOME oder VISITOR.
- In den Spielen 1-3 und 7-9 erhält der Spieler, der zuerst auf seinem eigenen Korb punktet, 2 Punkte. Pro Spiel wird nur eine Punktzahl gezählt.
- In den Spielen 4-6 und 10-12 erhält der Spieler, der zuerst auf seinem eigenen Korb punktet, 3 Punkte. Pro Spiel wird nur eine Punktzahl gezählt.
- Der Gewinner ist der Spieler mit den meisten Punkten am Ende des 12-Spiele-Matches.

G8: Zwei Spieler, jeder Reifen, 10 Punkte in 99 Sekunden.

- Das Zeitlimit beträgt 99 Sekunden.
- Die maximale Punktzahl beträgt 10 Punkte.
- Jeder Spieler erhält 2 Punkte auf dem Heim- oder dem Besucher-Korb.
- Spieler 1 spielt, bis entweder 10 Punkte erzielt wurden oder 99 Sekunden vergangen sind. Dann beginnt Spieler 2 sein Spiel.
- Der Spieler, der in der schnellsten Zeit 10 Punkte erzielt hat, ist der Gewinner.

ENTSORGUNG

Entsorgen Sie das Produkt über einen zugelassenen Entsorgungsbetrieb oder über Ihre kommunale Entsorgungseinrichtung. Beachten Sie die aktuell geltenden Vorschriften. Erkundigen Sie sich im Zweifelsfall bei Ihrer Entsorgungseinrichtung über eine umweltgerechte Entsorgung.

3e oem sports AG

Flurweg 11, D-82402 Seeshaupt
 E-Mail: support@3esports.com Website: www.3esports.com
 Bitte für künftige Nachschlagzwecke aufbewahren.
 MADE IN CHINA

